

長野県飯田市

広報いいだ

2016 (平成28年)

11.1

No.1045 ● 毎月1日・15日発行



[特集]

産業振興の新たな拠点整備

柳田國男館の秋

(片桐勝壽さん撮影)

美術博物館の奥にある柳田國男館も

静かに秋が深まっていました

撮影場所:柳田國男館(追手町)

産業振興の 新たな拠点整備

～リニア時代を見据え、航空機産業を先導役とした
新たな産業づくり・価値づくりを目指して～

未来を拓く産業づくりを目指して、長野県や国とも連携し新たな産業振興の知の拠点をつくります。

産業振興の知の拠点 整備が始まります

旧飯田工業高校施設の利活用

旧飯田工業高等学校は、平成24年度末に飯田長姫高等学校と統合し、飯田OIDE長姫高等学校となりました。これまで、旧飯田工業高校施設の後利用について、飯田下伊那14市町村で構成する南信州広域連合が中心となつて、関係機関や地元の方々と検討を進めてきたところです。

その後、南信州広域連合と長野県が協議を進める中で旧飯田工業高校施設を利活用し、航空機産業を先導役とする新たな産業づくりを進めるための、産業振興の知の拠点を整備することが決定しました。施設のうち、信州大学航空機システム共同研究講座の開設など利用計画が具体化している部分について長野県から南信州広域連合に譲渡されることとなりました。

これにより、平成29年4月にスタートする信州大学航空機システム共同研究講座に間に合わせるため施設の改修整備工事が始まります。引き続き、南信州・飯田産業センター機能を移転拡充するため、平成31年を目標に整備を行います。

産業振興の知の拠点(旧飯田工業高校)改修整備工事の概要

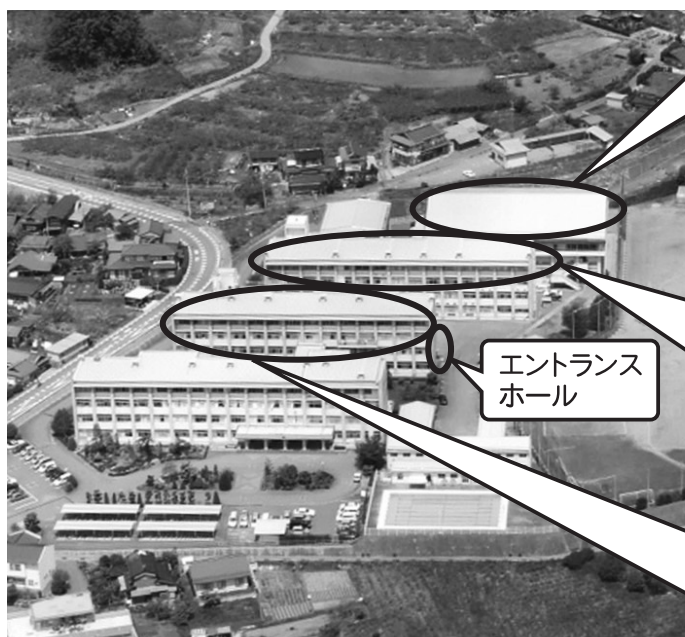

2階…ホール
1階…工業技術センター、EMCセンター

4階…インキュベート室、企業談話室など
3階…長野県工業技術センター支所機能など、
国研究機関誘致スペース
2階…南信州・飯田産業センター
1階…売店、カフェ、展示コーナー

エントランス
ホール

4階…大学サテライト機能誘致スペース
3階…信州大学南信州キャンパス(構想)
飯田産業技術大学教室
2階…信州大学航空機システム共同研究講座
1階…共創の場、情報発信スペース

信州大学航空機システム 共同研究講座

来春4月開講

信州大学航空機システム共同研究講座スタートに向けて信州大学航空機システム共同研究講座コンソーシアム(※)を立ち上げ、準備が進んでいます。

信州大学航空機システム共同研究講座は、旧飯田工業高校に信州大学のサテライトキャンパスを設置し、航空機システムの研究開発と高度人材育成を行います。また、信州大学内に航空宇宙システム研究センターを設置し、航空機システム共同研究講座への支援を行います。共同研究講座は、平成29年度から平成32年度までの4年間実施し、柳原正明さん(工学博士・JAXA特任担当役)をはじめ、地元企業からも特任教授が就任します。

共同研究講座の成果と実績を積み重ねることで、信州大学南信州キャンパス構想の実現を目指します。

※コンソーシアム

企業や団体などが共同で活動をしたり、参加者が財産や権利を出し合って共同で運用したりするもの。

信州大学航空機システム共同研究講座コンソーシアム

産・官・金

(公財)南信州・飯田産業センター、多摩川精機株式会社、長野県、南信州広域連合、飯田市、八十二銀行、飯田信用金庫、長野銀行、長野県信用組合

地元産業界

他大学・研究機関

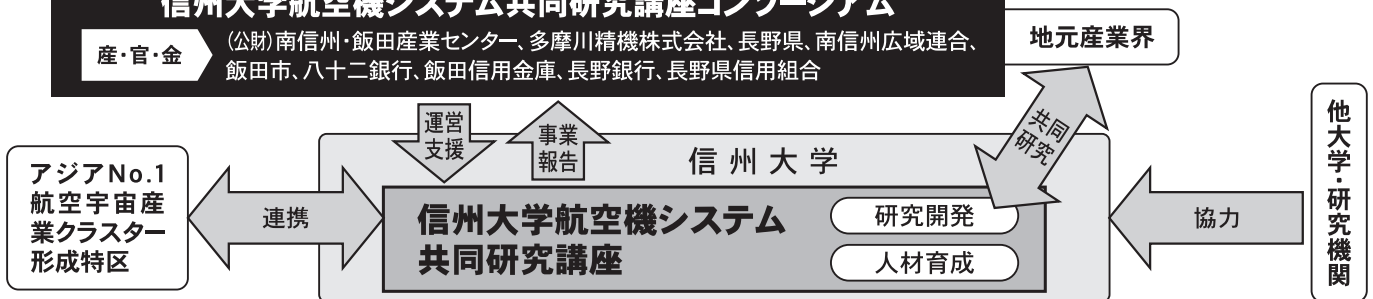

ハイインパクトな 技術の開発と 実用化を目指して



- 国立大学法人信州大学
工学部航空宇宙システム研究センター
航空機システム部門特任教授
- (兼) 宇宙航空研究開発機構(JAXA) 特任担当役
- (公財) 南信州・飯田産業センター
信州大学航空機システム共同研究講座
開設準備担当

柳原 正明 さん

昨年11月に初の国産ジェット旅客機MRJが初飛行し注目されましたが、MRJに搭載された国産部品は40%程度で、残りは海外部品でした。日本の航空機システム(航空機の搭載品)の分野はとても弱い状態にあります。

長野県は、航空機産業の発展のため、航空機システムの拠点づくりを進めているところですが、飯田下伊那地域には、中核企業やエアロスペース飯田(飯田航空宇宙プロジェクト)の共同受注グループなど、それを可能にする地盤があります。

信州大学航空機システム共同研究講座は、通常の大学の講座とは異なり、企業との共同研究に力を入れるところが特徴です。部品を組み立て、航空機システムにする中に、信州大学の技術を入れ、高度化・高付加価値化を目指します。

大きな可能性を秘めた飯田で、地元の企業と一緒に、私自身のこれまでの経験や信州大学の技術を取り入れ、ハイインパクトな技術の開発と実用化を目指していきます。

多様な地域産業を支援する産業振興の中核施設 南信州・飯田産業センター

〔副〕南信州・飯田産業センターは、昭和58年に国、県、地元企業が出資して設立された(財)飯伊地域地場産業振興センターとしてスタートしました。当初の目的は地場産品の情報発信・展示・販売でした。

その後、バブル崩壊、リーマンショック、東日本大震災、グローバル化の進展、海外シフトによる国内空洞化などの社会情勢の変化や、南信州定住自立圏形成協定の締結、三遠南信地域広域基本計画の策定、公益法人の見直しといった地域を取り巻く環境の変化により、地場産業も含め、さら

に広く、産業振興の中核施設とするため、平成24年(財)飯伊地域地場産業振興センターから〔副〕南信州・飯田産業センターに組織名称を変更しました。

新産業へのチャレンジ

〔副〕南信州・飯田産業センターでは、

- ① 新産業創出支援、② 人材育成支援、③ 地場産業高度化、④ 販路開拓支援の4本の事業を柱として活動を行っています。また、地域企業の研究試験機関として、工業技術センター、飯田EMCセンターを運営し、地域経済に大きなウエイトを占めている精密・電子・光学関係製品の素材分析、精密測定、電磁波試験を行っています。

今後は、既存の地域産業の振興は当然ですが、時代環境に合わせ新産業へのチャレンジも必要になります。



飯田メディカルバイオクラスターシンポジウム
(食品の機能性に着目した食品開発研究)



ファッション分野にもチャレンジ

水引市松チョーカー
(design) naoko kato ©nobuyoshi nakashima

全国シェア約70%の飯田水引



全国シェア約60%の凍豆腐



全国シェア約40%の半生菓子



地元企業が開発した「LED防犯灯」

設置、地域産業の魅力発信、産業支援情報の提供など、南信州・飯田産業センター機能が拡充が期待されています。



地元企業が開発した
マイクロ水力発電装置「すいじん」

「航空宇宙産業」「メディカルバイオ」「食品産業」「環境産業」などを推進するため、南信州・飯田産業センターの役割はさらに大きくなります。研究開発機能や公的試験場機能、起業、第2創業の支援、地域外事業者の誘導などに活用するインキュベーターの設置、地域産業の魅力発信、

新産業の先導役となる 航空機産業

飯田から世界の空へ

平成18年に、長期的に成長が期待できる航空宇宙産業に着目し、飯田下伊那地域の企業が協力して、飯田航空宇宙プロジェクトを立ち上げました。航空機部品の地域一貫受注・一貫生産体制の構築や展示会などの販路開拓、技術力向上のための人材育成に取り組んでいます。さらに、愛知県・岐阜県・三重県が進めている国際戦略総合特区「アジアNo.1航空宇宙産業クラスター形成特区」へ参加しています。最近では、航空宇宙産業クラスター拠点工場（松尾明）の整備により、地域内一貫生産体制を確立し、国

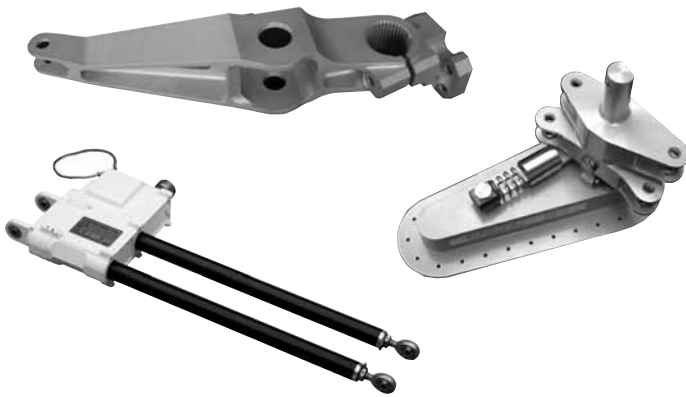
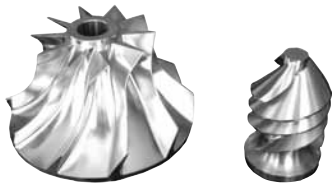

航空機に搭載される部品

内外の航空宇宙関連メーカーからの受注獲得をめざしています。

長野県は、5月に航空機産業の振興に取り組む指針として、長野県航空機産業振興ビジョンを公表しました。その中で、「アジアの航空機システムの拠点」づくりをめざし、飯田下伊那地域をはじめとする自治体と連携し、国やJAXAの研究開発施設誘致、新たな実証試験装置などの設置の検討が進められています。

地域の強みを活かして

航空機の部品は、品質や安全性でより高い基準が求められるため、航空宇宙産業への参入は決して容易ではありません。しかし、すでに参入するためのパスポートともいえるJISQ9100^(※)を県内の企業26社が取得しています。そのうち17社が飯田下伊那の企業となっています。

※JISQ9100

世界標準の品質マネジメント規格。航空機産業に携わるためには認証を受け、品質において大きな信用を得ることが必要。

リニア中央新幹線の開通、三遠南信自動車道の全通効果を最大限に引き出すためにも、日本の航空機産業の中心である中京圏に近いという地の利や、精密機械産業が集積し高度な加工技術を有する地域の強みを活かしながら、実際に取り組みを進めていきます。



◎問い合わせ／工業課 ☎0265(22)5644

南信州獅子舞フェスティバル 勇壮な舞を披露



獅子舞フェスティバル初出場の松一獅子



自由な発想を競う創作獅子舞コンクール

10月16日、飯田下伊那に伝わる獅子舞などが中心市街地に一堂に会し演舞を披露しました。

松尾町1丁目に伝わる松一獅子は、昭和37年の飯田お練りまつりを最後に途絶えていましたが、今回獅子舞フェスティバルに初めて参加しました。

飯田市公民館では、創作獅子舞コンクールが行われ、段ポールなどで作った獅子頭など、伝統にとられない自由な発想の獅子舞が披露されました。

飯田エフエム遠山郷中継局が開局 遠山郷でもコミュニティ放送を



中継局開局記念の公開生放送の様子

10月15日、飯田エフエム放送(76.3MHz)の遠山郷中継局が開局し、上村・南信濃地区でも放送が聴けるようになりました。市の広報番組やお知らせの他、災害時の情報インフラとして重要な役割を果たします。

飯田市長寿企業顕彰式典 地域経済のさらなる発展を



顕彰を受けた企業の皆さん

9月30日、長寿企業顕彰式典を開催し、市内で長期にわたって事業を継続している10企業を顕彰しました。この顕彰事業は今後の地域経済のさらなる発展につなげることを目的に今年で3回目の開催となります。



第62回風越登山マラソン大会 スポーツの秋を満喫

標高差およそ1,000m!白山社を目指して
10月10日体育の日、絶好のマラソン日和のもと、市内外からここ数年の参加人数を大幅に上回る784人が参加しました。

白山社(国重要文化財)や虚空蔵山を目指し、登山道を駆け上がる過酷な「登山マラソンの部」7種目、風越山の麓を気軽に走ることができる「みんなで走ろうの部」6種目、風越山の魅力に触れながら登山をする「ウォーキングの部」の各部門で年齢や体力にあわせ楽しみました。



「みんなで走ろうの部」親子ペアのスタート

焼來肉ロックフェス 焼肉とロックで地域を盛り上げる



手ぶら焼肉エリアで焼肉を楽しむ観客



観客を魅了するアーティスト

9月18日、飯田文化会館や人形劇場を会場に、飯田の焼肉文化とロックフェスを結びつけたイベント「焼來肉ロックフェス」が開催されました。地域の魅力を発信しようと、市民有志らでつくる実行委員会が主催し、県内外から大勢の来場者で盛り上がりました。

現代版

養生訓

中庸を保った糖尿病療養

〜過ぎたるは及ばざるがごとしく〜



市立病院 内分泌内科
中嶋恒二 医師

糖尿病診療では高名な、あるクリニックの先生のお話でした。そのクリニックでは揚げ物は一切禁止。それによるのか通院患者さんのHbA1c（ヘモグロビンエーワンシー）の平均値は7%未満でとても優秀。

一方で体に良いと聞くとそれ（菊芋、ヨーグルトと蜂蜜、栄養ドリンクの類、赤ワイン…）を過剰に摂る方もいらつしやると。各々の善し悪しは別として、天ぷらが大好きな私はそのクリニックには通院できないようです。

多くの糖尿病患者さんは日々血糖を下げようと奮闘していると思います。糖尿病患者さんの血糖コントロールは良好であることに越したことはありません。

でも、とにかく低ければよいというわけではないようです。低血糖は心筋梗塞や脳梗塞のリスクになり、特に高齢者では、その低血糖を起こしやすく、認知症や転倒のリスクにもなるそうです。

今年、糖尿病学会と老年医学会から高齢の糖尿病患者さんにおけるHbA1cの目標値について指針が出されました。インスリンや低血糖の起きやすい内服薬を用いる場合には、患者さんの状態に応じてHbA1cの目標値に下限を設けることになったのです。低血糖によって脳や心臓にダメージを負って健康寿命が縮んでしまつては、それまでの努力が水の泡です。

糖尿病療養には中庸の徳

のようなものが必要なのかもしれません。普通の（偏りのない）食事を適量、普通に（早食いやまとめ食いなく）摂り続けるのも難しいですし、たまには羽目も外したくなります。孔子は現代の糖尿病療養までも見越していたのでは？と考えると、なつてしまっています。



飯田市立病院
〒395-8502 飯田市八幡町438
TEL.0265-21-1255

散歩道にて

その142

市長 牧野光朗

「真の地方創生モデル」の全国展開

この度は52年振りの2期連続無投票により、4期目の市政を担わせて頂くことになりました。人口減少、少子化、高齢化の右肩下がり時代の対応しながら、知の拠点整備やリアアの対応など飯田の将来を左右する事業を誤り無く進めていくことは、これまで以上に困難が伴うものと認識しています。課題が山積する中、市政の舵取りを託された責は大変重いものがあります。なお一層市政経営に邁進し「真の地方創生モデル」を飯田から

ら全国に発信していく所存です。これまでのご厚情に感謝申し上げますとともに、今後どうぞ宜しくお願いいたします。



とここで、この「真の地方創生モデル」の全国展開は、私が属している経済・財政一体改革推進委員会（経済財政諮問会議）の専門調査会の課題でもあります。いくら先進優良事例を集めても、先進地視察に行つても、それだけで他地域への横展開が図れるものではないからです。「自分の地域ではできないなあ」と呟いて終わりになりかねません。更に深い分析・考察が必要であり、その意味で、様々な先進優良事例を輩出する飯田のメカニズムを追究することは、当地域だけでなく全国的にも意義があるものと考えています。

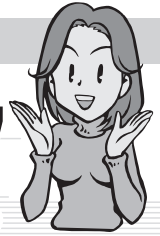

先月の 羽場宏美 さん(松尾)からのリレー

学びの宝庫、飯田

～ 大学生からのメッセージ ～
No.40

人を動かす力

立命館アジア太平洋大学 アジア太平洋学部 二回生

齊藤 るい (神奈川県相模原市出身)

久しぶりに訪れた飯田市では夏祭りが行われていました。花火の音がおなかに響き、町中の人が集まりひしめき合うその様子を見て、エネルギーを感じました。その翌日から飯田市が主催する、街づくり調査に関するプログラムが始まりました。プログラムで私の班は、市田柿に関わる方々の聞き取り調査をしました。班内でこの調査結果をどのようにまとめ発表するか議論したとき、聞き取り調査をしているときに垣間見えた、市田柿に対する熱意をどうすれば伝えられるかを特に考えました。この熱意が冷めるような発表はしたくないと夜が更けることもいとわずに取り組み、調査結果の発表でこれほど楽しく、やりとげたいと思ったことはありませんでした。市田柿ブランドを支える人々の熱意が、私たちを駆り立てたのだと思います。

私がとらえた飯田の魅力とは、このように人を焚き付ける熱意が街の様々なところにあるということです。これは、様々な特色・国籍の人が集まる私の大学でもめつたに見られないくらい熱いものでした。



班内での活発な議論

私の健康法、それは、「笑顔」です。人と話す時、あいさつをする時、仕事中、いつも笑顔です。笑顔でいると風邪をひかないというわけではありませんが、笑顔でいると心はいつも元気です。だから、疲れた時、苦しい時にこそ無理してでも笑顔でいようと心がけます。すると不思議と、どんな苦しい状況でも前向きにがんばれます。

私の好きな言葉です。「人は楽しいから笑うのではなく、笑うから楽しいのである」最近話題のアドラーの心理

毎月市民の皆さんに、

1. 私の健康法
2. 感動したこと
3. 今がんばっていること
4. まちづくりへの提言

以上の項目から選んで語っていただき、次の方にバトンタッチする「リレートーク」です。次はあなたの番かも…



私の健康法

小澤 竜太 さん (千代)

学の一節です。

最後に簡単な笑顔の作り方!!

1 + 1 = 1!!

ぼくのゆめ わたしのゆめ

私の夢は保育士さん

私の夢は、保育士さんになることです。

保育士さんになりたい理由は小さな子どもたちは、自由で元気で明るいので、いっしょにしていると自分まで元気になれるからです。

保育士さんたちは、子どもがケンカしてしまってもおたがいの気持ちを聞いて仲直りできるように話している根気強い姿勢がかっこいいなと思います。

保育士さんになるためには勉強や人との接し方など学ぶことがいっぱいあります。これからも夢に向かって努力していきたいです。

やましたしょうこ
山下翔子 さん
(下久堅小6年)



平成28年度 市政功労者表彰



市政の各分野で顕著な功績のあった個人や団体を表彰する市政功労者表彰式を9月30日に行い、市長から表彰状、感謝状を贈りました。

表彰状を受賞された皆さま

※敬称略、順不同

伊澤宏爾…飯田市教育委員会の委員を永く務められた
 奥村州平…自治会長を永く務められた
 吉澤之榮…公民館長を永く務められた
 湊田 隆…交通指導員を永く務められた
 原田忠治…スポーツ推進審議会の委員を永く務められた
 岡田正彦…文化財審議委員会の委員を永く務められた
 橋都 正…文化財審議委員会の委員を永く務められた
 大田中峰雄…財産区の管理委員を永く務められた
 今村良子…環境審議会の委員を永く務められた
 新井利彦…環境審議会の委員を永く務められた
 伊藤 篤…美術博物館協議会の委員を永く務められた

山崎敬夫…学校医を永く務められた
 上松陽光…学校医を永く務められた
 羽場啓子…学校医を永く務められた
 野邑敏夫…学校医を永く務められた
 小澤裕彦…学校歯科医を永く務められた
 宮下宏子…学校歯科医を永く務められた
 新美好章…学校歯科医を永く務められた
 浦野公成…学校歯科医を永く務められた
 山内弘子…学校薬剤師を永く務められた
 碓井 治…地域で働く勤労者の福利厚生事業充実に
 尽力された

感謝状を受賞された皆さま

※敬称略、順不同

株式会社飯田ケーブルテレビ…市役所新庁舎のためカメラなど機器を寄附された
 飯田赤石ライオンズクラブ…地域福祉充実のため車輛を寄附された
 飯田南ロータリークラブ…緑化のため多額の寄附をされた
 木下長志…教育振興のため育英資金として多額の寄附をされた
 城田孝一郎…文化芸術振興のため彫刻作品を寄附された
 一般財団法人 中部公衆医学研究所…地域福祉充実のため車輛を寄附された
 野原産業株式会社…教育振興のため育英資金として多額の寄附をされた
 原 清…教育振興のため多額の寄附をされた
 特定非営利活動法人 飯伊学生防犯対策支援協会…防犯対策向上のため防犯教材を寄附された
 宮下明子…教育振興のため図書を寄附された
 綿半ホールディングス株式会社…教育振興のため育英資金として多額の寄附をされた
 會川義明…まちづくり委員会などの長を務められた
 澤柳忠夫…まちづくり委員会などの長を務められた
 社会福祉法人 洗心会…市より経営移管した保育施設の健全な経営に努められた
 社会福祉法人 千代しゃくなげの会…市より経営移管した保育施設の健全な経営に努められた



▲受賞者を代表して謝辞を述べられる伊藤 篤さん

市役所発 くらしの情報



お知らせ

防災行政無線と音声告知端末による訓練実施

地震・火山噴火や武力攻撃などの発生時に備え全国瞬時警報システム（J-ALERT）から送られてくる国民保護情報を、さまざまな情報伝達手段を用いて確実に市民の皆さんへ伝えるため、全国一斉の緊急情報の伝達訓練を行います。

当日、防災行政無線と音声告知端末を通じ放送がなされます。

▼実施日時

11月29日(火)
午前11時ごろ

▼放送内容

○チャイム
○これは、テストです。
×3回

○「こちらはこうほういいです。」

○チャイム

※この緊急情報伝達試験は、全国的にさまざまな情報伝達手段で実施されます。

▼問い合わせ

危機管理室 危機管理係
内線2440

犯罪被害者週間

犯罪被害者などが置かれている状況や犯罪被害者などの名誉または生活の平穩への配慮の重要性などについて、国民の理解を深めることを目的に啓発事業などを実施します。

▼期間

11月25日(金)～12月1日(木)

▼実施体制

内閣府をはじめ、警察庁、総務省、法務省、文部科学省、厚生労働省および国土交通省などの関係省庁。

▼問い合わせ

男女共同参画課
☎0265(22)4560

所得税青色申告決算説明会

飯田税務署では、所得税青色申告決算説明会を開催します。

▼日時・場所

左表のとおり

▼問い合わせ

飯田税務署
☎0265(22)1167

■営業・不動産所得のある人

期日	時間	場所
11月28日(月)	午後1時30分～3時	飯田商工会館 商店街交流ホール
11月30日(水)	午後1時30分～3時	飯田商工会議所 遠山郷支所
12月8日(木)	午後1時30分～3時	飯田商工会館 商店街交流ホール

■農業所得のある人

期日	時間	場所
12月5日(月)	午前10時～正午	JAみなみ信州農協本所 大会議室

固定資産の現地調査にご協力ください

固定資産の適正な評価を行うため、市内全域で職員が現地調査を行っています。現地調査は「固定資産評価補助員証」を携行した担当職員が、土地の利用状況や家屋の新築、増築、取り壊しなどの状況を確認するために行っていきます。土地や家屋の状況によっては、必要な調査のため私有地に立ち入らせていただくいたり、利用状況などを質問させていただきますので、ご理解とご協力をよろしくお願いいたします。

▼問い合わせ

税務課 資産税土地係
内線5171～5174
税務課 資産税家屋係
内線5175～5178

税について「ちよつと」考えてみよう!

税を考える週間

11月11日-11月17日

国税庁のホームページでは「国税庁の取り組み」や「税に関する情報」を紹介しています。

ドラマ仕立ての
動画で紹介

イラストで紹介



マイナンバー制度についても紹介中

税を考える週間

検索 国税庁

長野県民手帳の販売

平成29年版長野県民手帳を販売します。

▼販売期間

11月中旬～12月28日(水)

▼場所

りんご庁舎2階市民証明コーナー、各自治振興センター、市役所売店、市立病院売店

▼価格

1冊500円
(消費税含む)

▼問い合わせ

総務文書課 統計係
内線2114

信州パーキング・パーミット制度

信州パーキング・パーミット制度は公共施設や店舗などさまざまな施設に設置されている障がい者等用駐車区画を適正にご利用いただくため、障がいのある方や高齢の方、妊産婦の方など歩行が困難な方に、県内共通の「利用証」を交付する制度です。

これまで受付窓口として

いた県庁地域福祉課と飯田保健福祉事務所に加え、市役所福祉課障害福祉係の窓口においても利用証の申請受付を始めました。これにより、利用証の即日交付が受けられます。

▼申請方法

身体障がい者手帳などの障がいなどの状況がわかる書類をご持参のうえ、市役所申請窓口で申請してください。

※これまでどおり、県庁地域福祉課へ直接、郵送(返信用の切手必要)による申請も可能です。

▼市役所申請窓口

本庁舎A棟1階 A11番窓口
(福祉課障害福祉係)

▼協力施設の募集

県では、当制度の趣旨をご理解いただき、ご協力くださる施設を募集しています。詳細については、県ホームページをご覧ください。

HP 信州パーキング・パーミット 検索

▼問い合わせ

福祉課 障害福祉係
内線5714

第1回みなみ信州駅伝・ロードレース大会

飯田下伊那に住む人々が駅伝やロードレースを通じて、子どもから大人まで身体を動かすことの楽しさを体験し、スポーツ活動の日常化、また、競技スポーツに関心を高め、健康増進に繋がることを期待し(株)飯田市体育協会の主催で、スポーツ文化の向上を図る大会をめざします。

▼日時

12月4日(日)

開会式／午前8時30分～

▼場所

飯田市総合運動場陸上競技場および周辺道路
(松尾明)

▼種目

- 駅伝
 - ・駅伝1部 市町村の部
 - ・駅伝2部 その他の部
- ※1チーム6人
(最大予備選手3人)
- ロードレース

- ・小学校3年生以上
- ・中学生
- ・一般

(高校生以上49歳以下)

- ・シニア (50歳以上)
- ▼定員
- 駅伝 50組
- ロードレース 1000人
(定員になり次第締切)

▼申込方法

○大会事務局直接申し込み
○郵便局またはゆうちょ銀行払込取扱票にて申し込み

▼申込締切

11月18日(金) (消印有効)

※詳細はホームページでもご覧いただけます。

HP 飯田市体育協会 検索

▼大会当日のボランティア募集

大会事務局にお問い合わせください。
※申込締切 11月22日(火)

▼申し込み・問い合わせ

○大会事務局
(株)飯田市体育協会事務局
0265(23)5587
○生涯学習・スポーツ課
内線3731



(公財) 飯田市体育協会

のるぞう
カーローン

リピートプラン
最大引き下げ後金利 変動年1.350%

カーライフプラン
変動年1.600%

「お取引内容」「その他金利優遇」と合算で
最大1.475%

【ご融資期間】10年以内
【ご融資金額】1,000万円以内
【ご返済方法】毎月元利均等返済(ボーナス返済も可能)
◆別途保証料0.54%(カーライフプランは0.78%)が金利に加算されます。
○金利優遇内容の詳細については店頭、営業係へお気軽にお問い合わせください。
○店頭、ホームページに商品概要説明書をご用意しています。

対象商品
カーライフプラン
リピートプラン
(しんぞん保証基金保証)

お取り扱い期間
平成29年
4月28日(金)まで

IIDA SHINKIN BANK
飯田信用金庫
スマホ・モバイルはこちらからアクセス➡

市議会の傍聴にお越しください

飯田市議会第4回定例会が開会します。

市議会では、条例や予算などの議案、請願、陳情などが審議されます。本会議、委員会とも個人または団体の自由に傍聴いただけます。市政運営や議会活動の様子を知ることができる絶好の機会ですので、ぜひ傍聴にお越しください。

※事前予約は要りませんが、団体など大勢での傍聴の際は事前に連絡をお願いします。

※小中学校などの傍聴も受け付けています。

▼平成28年第4回定例会の主な日程

- 開会 11月29日(火)
- 代表質問 12月7日(水)、8日(木)
- 一般質問 12月8日(木)、9日(金)
- 総務委員会 12月12日(月)
- 社会文教委員会 12月13日(火)

○産業建設委員会

12月14日(水)

○リニア推進特別委員会

12月16日(金)

○閉会 12月20日(火)

※開会時間など詳細は問い合わせください。

▼問い合わせ

議会事務局

内線 5611、5612

第19回勤労者まつり

親子で楽しめるイベントが盛りだくさんです。ぜひご家族で来場ください。

▼日時

11月23日(祝)

(勤労感謝の日)

午前9時～午後2時

▼場所

飯田勤労者福祉センター

(東栄町)

※会場へは、J Aみどりの広場「およりてふあーむ」(鼎東県)からシャトルバスを運行します。

※内容など詳細は、勤労者まつりのチラシか市ウェブサイトのイベント情報をご覧ください。

▼問い合わせ

勤労者まつり実行委員会

事務局(産業振興課)

☎0265(53)6078



募集

飯田市職員採用試験 (市立病院関係)

平成29年4月採用予定の飯田市職員採用試験(市立病院関係)を実施します。

▼募集内容

○募集職種

看護職 10人程度

○勤務予定機関

飯田市立病院など

※受験資格・給与・手当てなど詳細は、試験実施要綱をご覧ください。

▼第1次試験日

平成29年1月7日(土)

▼試験実施要綱と試験申込書の入手方法

○窓口で受け取り

人事課、市立病院、各自

治振興センター窓口での受け取り。

○郵送を希望する場合

120円切手を貼った返信用封筒(試験区分・宛先を明記、角形2号)を同封して市役所人事課へ請求する。

○インターネット

市または市立病院ウェブサイトからダウンロードする。

市または市立病院ウェブサイトからダウンロードする。

市または市立病院ウェブサイトからダウンロードする。

市または市立病院ウェブサイトからダウンロードする。

市または市立病院ウェブサイトからダウンロードする。

市または市立病院ウェブサイトからダウンロードする。

市または市立病院ウェブサイトからダウンロードする。

市または市立病院ウェブサイトからダウンロードする。

市HP 職員募集

▼申込方法

次の書類を月曜日から金曜日の午前8時30分から午後5時15分の間に人事課まで本人または代理人が持参してください。郵送も可。

○試験申込書

○住所、氏名、試験区分を記載し、242円切手を貼った長形3号封筒

▼受付期間

11月1日(火)～12月15日(木)

※郵送の場合は、消印有効

▼申し込み・問い合わせ

〒395-8501

大久保町2534

総務部 人事課

内線 2141・2143

内線 2141・2143

内線 2141・2143

内線 2141・2143

■ 信毎Web <http://www.shinmai.co.jp/>

暮らしに 仕事に 役立つ信毎

地域の話題から世界のニュースまで一紙で分かる
県内の経済記事 たっぷり詳しく
生活防衛 豊富なチラシでお得情報

ライフスタイルを彩る
週刊いいだは木曜日



購読のお申し込みは **0120-81-4341** 又は **最寄りの信毎販売店へ**

美博小中高校生写真賞の作品募集

日本文化のこころをカメラの目を通していち早く人々に伝えた写真家「藤本四八」。飯田が生んだ写真家藤本四八にちなんで、小・中・高校生を対象にした、写真賞を設けました。

▼対象

飯田市および下伊那郡内の学校に通学する小学生・中学生・高校生

▼テーマ

自由

※私たちを取り巻く自然や行事、人びとなど、何でも結構です。

▼賞

小・中・高校生の3部門各4人以内

※受賞作品には表彰状と図書券を差し上げます。

▼募集要項

○作品は1点につき1枚で、応募点数は1人2点以内とします。

○モノクロ、カラーのどちらでも可です。

○サイズは六ツ切もしくはA4のプリントとします。

○応募作品の写真には、撮影データ(キャプション・撮影場所・撮影日)、撮影者の住所・氏名・学校名・学年・電話番号を明記した応募票(美博チラシ・HP掲載、自作可)を応募作品の裏側に貼り付けてください。

HP 飯田美博小中高校生写真賞 検索

○郵送または持参で応募ください。

※応募作品は平成29年3月18日(土)～5月7日(日)美博にて返却します。取りに来られない場合は、処分させていただきますのでご了承ください。

▼応募締切

11月30日(水)(必着)

▼選考委員

以下の3名が授賞作品を選びます。

○水谷章人さん

(飯田市出身スポーツ写真家、日本スポーツプレス協会会長)

○滝沢具幸

(美術博物館館長)

○代田昭久(教育長)

▼受賞発表
審査結果は、12月下旬ごろに応募者全員宛にご連絡いたします。

※電話などによる事前の問い合わせはご遠慮願います。

※表彰式は、平成29年1月の予定です。

▼受賞作品展

受賞作品(全作品)および応募作品は、美術博物館および飯田信用金庫で展示します。

○美術博物館ロビー

平成29年1月11日(水)～2月12日(日)

○飯田信用金庫本店ロビー

平成29年2月20日(月)～3月10日(金)

▼応募・問い合わせ

美術博物館

☎0265(22)8118

**旧飯田測候所
指定管理者の募集**

次のとおり施設の指定管理者を募集します。

▼募集する施設

飯田市旧飯田測候所

▼指定管理期間

平成29年4月1日～平成34年3月31日(5年間)

▼審査方法

公募型プロポーザル方式

▼参加要件

法人その他の団体(個人では申請できません)

▼募集期間および募集要項の閲覧期間

11月1日(火)～30日(水)

▼提出期限

11月30日(水)

午後5時15分

※詳細は市ウェブサイトをご確認ください。

▼問い合わせ

環境モデル都市推進課
内線5471

**平成28年度
冬期自衛官等募集**

▼陸上自衛隊高等工科学校

高校の教育を受けながら陸上自衛官としての素養を高めたい方に。

○推薦試験

・資格

中卒(見込み含む) 17歳未満の男子

・受付期間

11月1日(火)～12月2日(金)

・推薦試験

平成29年1月7日(土)～9日(祝)のうち1日

○一般試験

・資格

中卒(見込み含む) 17歳未満の男子

・受付期間

11月1日(火)～

平成29年1月6日(金)

・一次試験日

平成29年1月21日(土)

・二次試験日

平成29年2月2日(木)～5日(日)のうち1日

▼防衛大学校

大学の教育を受け、幹部自衛官として様々な舞台で活躍したい方に。

○一般試験(後期)

・資格

高卒(見込み含む) 21歳未満の者

・受付期間

平成29年1月21日(土)～27日(金)

・一次試験日

平成29年2月18日(土)

・二次試験日

平成29年3月10日(金)

▼問い合わせ

大久保町2637

自衛隊長野地方協力本部

飯田出張所

☎0265(22)2613

第24回ときめき出会い パーティー参加者募集

飯田下伊那地域の結婚を希望する方々に出会いの場を提供します。

今回は婚活専門講師のコミュニケーションセッション講座後、交流会を行います。

▼対象

25歳〜45歳の独身の方
※居住地、初婚、再婚問いません。

▼日時

12月11日(日)
午後2時〜6時20分

▼場所

マリエール飯田
(羽場坂町2346-1)

▼参加費

男性/5000円
女性/3000円

▼定員

男性/20人
女性/20人 計40人

▼申込方法

電話もしくは来所にて申し込みください。

※原則、本人が申し込みください。

▼申込締切

11月21日(月)
※申込多数の場合は抽選

▼申し込み・問い合わせ

飯田市社会福祉協議会内
結婚相談所事務局
(土日・祝日を除く)

☎0265(53)3182



南信州の秘境を歩こう 遠山里山俱樂部

遠山森林鉄道跡地をウォーキングして、秘境の御膳を味わおう!

▼対象

どなたでも参加できます。
※前回の遠山里山俱樂部では、小学生〜70歳以上の幅広い年齢層44人に参加いただきました。

▼日時

11月13日(日)
受付/午前7時30分〜
終了/午後2時(予定)

▼場所

梨元ていしやば
南信濃木沢494-1

▼内容

○片道5.7kmの緩やかな林道を往復約4時間かけて紅葉狩りします。
○初心者向けです。ストック貸し出しありますので申込時にお知らせください。

○森林鉄道の見学
○昼食は木造校舎の木沢小学校で上村御膳・秋の膳〜遠山里山俱樂部〜

▼受講料

大人 3000円
小学生以下 2000円
(軽登山保険・現地人の案内費用・昼食費)

▼申込方法

まずはお電話ください。

▼申込締切

11月8日(火)

▼申し込み・問い合わせ

遠山里山俱樂部事務局
(地域おこし協力隊)
☎0265(36)2211

男女共同参画料理教室

お友達、夫婦、親子、きょうだいなどと一緒に、楽しく料理をしていただき、食事をする料理教室の参加者を募集します。もちろん男性・女性問わずお一人のご参加も歓迎します。
今回は「誰でも簡単にできるどんぶりシリーズ」の第5回目として、実習と食事会を行います。

▼申し込み・問い合わせ

男女共同参画課
☎0265(22)4560
FAX 0265(22)4568
✉danji@city.yida.nagano.jp

くらしに役立つ法律のはなし

南信消費生活センターでは、長野県弁護士会飯田在住会と共催で、弁護士による法話を毎月開催しています。多くの皆さまの参加をお待ちしています。

▼日時

11月17日(木)
午後1時30分〜3時

▼場所

南信消費生活センター

▼講師

原正治さん(原正治法律事務所弁護士)

▼テーマ

夫婦にまつわる話
〜結婚から死別までに起こる法律問題〜

▼申込方法

電話で申し込みください。
南信消費生活センター

▼申し込み・問い合わせ

☎0265(24)8058

障がい者等居宅生活 サポーター養成講座

障がい者等居宅生活サポーターとは、65歳未満で障がいのある方に、一時的な介護や自立体験支援などを行っていただく方です。サポーター登録後、利用者宅などに派遣された場合は、飯伊圏域障がい者総合支援センターから報酬（1時間800円）が支払われます。

▼対象

○飯伊地域にお住まいで、全講座を受講できる18歳以上の方。

○介護職員初任者研修（旧ヘルパー資格2級）修了者またはそれに準ずる方。

▼日程

12月12日（月）～15日（木）の4日間

▼場所

さんとぴあ飯田
（東栄町3108-1）

▼内容

12日、13日は講義
14日、15日は施設見学

▼受講料

5000円（資料代）

▼持ち物
お弁当
※14日の昼食は、見学先の障がい者施設にて実費となります。

▼定員 30人

▼申込方法

福祉課と飯伊圏域障がい者総合支援センターに用意してある所定の用紙で申し込みください。

※申込場所に来所が困難な場合はご連絡ください。

▼申込締切

12月1日（木）

▼問い合わせ

飯伊圏域障がい者総合支援センター（さんとぴあ飯田1階）
☎0265(24)3182

地域福祉活動推進 研修会

飯田市社会福祉協議会では、地域の「見守り・支え合い」の重要性を学び、地域福祉の向上を図ることを目的として研修会を開催します。

▼日時

11月26日（土）
午後1時～4時15分

▼場所
鼎文化センターホール

▼内容

○東日本大震災復興支援高校生ボランティア事業活動報告
・テーマ
高校生ボランティア活動から学んだこと
・発表者
高校生ボランティア事業参加高校生

○基調講演

・テーマ
地域の助け合いと災害からみる地域住民による福祉活動

・講師
木原勇さん

（㈱ケイシステムズ地域活動プランナー）

○シンポジウム

・テーマ
やらまいか！地域のみんなで見守り・支え合い（活動事例の紹介）

・事例発表
地区健康福祉委員会

▼問い合わせ

飯田市社会福祉協議会
地域福祉課 地域福祉係
☎0265(53)3180

第14回伊那谷地名講座

飯田の町のなりたちや地名について学びます。展示してある地図もあわせてご覧ください。

▼日時

12月3日（土）
午後1時30分～3時

▼場所

中央図書館2階研修室

▼講師

今村光利さん
（伊那谷地名研究会会員）

▼テーマ

旧飯田町の地名にまつわる話第2弾
～城下町橋北編～

▼申込方法

電話で申し込みください。
申し込み・問い合わせ
中央図書館
☎0265(22)0706

歴史研究所地域史講座

丘の上は、飯田城を中心として形成された城下町でした。

飯田城の歴史と城下町の景観を、城絵図や古文書を

使いながら具体的に明らかにしてゆきます。とくに、松本城や高遠城などと比較し、飯田城の歴史的特徴を検討してゆきます。

▼日時

11月21日（月）
午後6時30分～8時

▼場所

市役所C棟3階会議室

▼講師

吉田ゆり子
（歴史研究所顧問研究員、東京外国語大学教授）

▼テーマ

「飯田城の歴史と『丘の上』の景観」～飯田・上飯田の歴史シリーズ2～

※事前申込は不要。どなたでもご参加いただけます。

▼問い合わせ

歴史研究所
☎0265(53)4670



追手町にある桜丸御門（赤門）

美博の電子顕微鏡 観察教室

不思議な微の世界を紹介
します。観覧券をお持ちの
方ならどなたでも参加でき
ます。

▼期日

11月6日(日)、20日(日)

▼時間

午前11時～正午、
午後2時～3時

▼場所

美術博物館科学工作室

▼問い合わせ

美術博物館
☎0265(22)8118

美博の天文講座

参加者全員で一番星・金
星や土星を探した後、秋の
星座をたどります。

▼日時

11月3日(祝)

午後5時30分～7時30分

▼場所

美術博物館科学工作室

※正面向かって右側(追手
町小学校側)の屋外階段
を上り、科学工作室へ直
接お入りください。

▼テーマ

秋の星座と金星・土星

▼申込方法

前日までに電話で申し込
みください。

▼申し込み・問い合わせ

美術博物館
☎0265(22)8118

プラネタリウム 特別投影

満天の星空のもと、プラ
ネタリウム解説員になって、
秋の星座についてお話しし
てみませんか？

▼日時

11月19日(土)

午後4時～4時50分

※この回は通常投影「しま
じろうとおつきさまのひ
みつ」がありませんので、
ご了承ください。

▼場所

美術博物館

プラネタリウム天歩

▼テーマ

あなたもPlanetarian
～プラネタリウム解説体
験・初級～

▼体験

○対象
小学校高学年から一般

○定員

10人程度(先着順)

※予約が必要です。電話で
予約ください。

※体験者以外の観覧は予約
不要です。

※体験者はナレーション練
習を行いますので、当日
午後3時に集合してい
た
だきます。

▼問い合わせ

美術博物館
☎0265(22)8118



美術講座第二講

本年度の美術講座は「美
術史概論～欧米の近現代絵
画と幕末明治以降の日本の
絵画～」をテーマに実施し
ています。第二講では、19
世紀から20世紀のヨーロッ
パ絵画の変遷を紹介します。

▼日時

11月23日(祝)

午後1時30分～3時

▼場所

美術博物館講堂

▼講師

原田平作さん

(大阪大学名誉教授)

▼演題

西洋19世紀から20世紀へ
～印象派を中心として～

▼問い合わせ

美術博物館
☎0265(22)8118

新版長野県地質図と その活用法

約半世紀ぶりに、多くの
方々にご協力をいただき、
長野県地質図が新しくまと
められました。

その地質図をもとに、地
質情報をどのように暮らし
に活用していくか、その可
能性を共に考えたいと思
います。

▼日時

11月19日(土)

午後1時30分～
3時30分

▼場所

美術博物館講堂

▼講師

富樫均さん

(長野県環境保全研究所)

▼問い合わせ

美術博物館

☎0265(22)8118

ホンドテン～不思議 な行動と冬の生態～

安曇野市の神社にある神
楽殿を夜ごと周回する1頭
のホンドテンが発見されま
した。

この不思議な行動をはじ
め、身近にいなながら、な
かなか見ることできないホ
ンドテンの生態を写真で紹
介します。

▼日時

11月5日(土)

午後1時30分～3時30分

▼場所

美術博物館講堂

▼講師

丸山隆さん

(長野県自然観察インス
トラクター)

▼問い合わせ

美術博物館

☎0265(22)8118



ホンドテン



**土地家屋調査士の行
う無料相談会**

土地境界に関するトラブルは、近隣者同士その悩みを打ち明けられない場合が多いのではないのでしょうか。身近な問題ではあっても解決にお困りの方を対象に、土地境界の専門家である土地家屋調査士がお悩みをお聞きし適切な対応を行います。

予約不要です。お気軽にお出かけください。

日時

11月26日(土)
午後1時30分～4時30分

場所

りんご庁舎

3階第1会議室

相談内容

土地の境界に関するトラブルの悩み、土地建物に関する登記などのこと

問い合わせ

税務課 資産税土地係
内線5179

**空き家に関する
無料相談**

建築士会による空き家に関する無料相談を開催します。

対象

空き家所有者または空き家を活用しようとする方。

日時

12月5日(月)
午後1時～4時

場所

市役所C棟2階
212号会議室

担当

建築士会所属の建築士

申込方法

電話で申し込みください。

申込期限

11月25日(金)

※現地にて相談される場合は相談者に実費をご負担いただきます。

※空き家バンクウェブサイトもご利用ください。

市HP 空き家バンク

申し込み・問い合わせ

ムトスまちづくり推進課
空家等対策担当
内線5431

各種相談所

相談は無料、秘密は厳守します。

相談名	日時	場所	問い合わせ	相談名	日時	場所	問い合わせ	
行政相談	12月13日(水) 13:00～16:00	市役所A棟1階	総務文書課 内線2111	消費生活相談 (多重債務相談を含む)	毎週月～金曜日 8:30～17:15	市役所C棟1階	飯田市消費生活センター ☎0265(22)4530	
外国語相談	ポルトガル語 毎週火・木曜日 13:00～17:00	市役所A棟1階 (外国人相談窓口)	男女共同参画課 内線 5453	心配ごと相談	一般相談	さんとびあ飯田	社会福祉協議会 ☎0265(53)3180 (受付順)	
	タガログ語 英 毎週水・金曜日 13:00～17:00				特別相談 (法律的)			毎週火曜日 13:00～16:00 受付 15:00まで
	中国語 毎週月・火・木・金曜日 13:00～17:00				法律相談 (係争中のものは除く)			毎月第2金曜日 13:00～17:00
女性の相談	悩みごと 毎週月～金曜日 8:30～17:15	市役所A棟1階	子育て支援課 内線 5739	結婚相談	休日	毎月第2、第3日曜日 13:30～16:00 受付15:30まで	さんとびあ飯田 ※本人の相談が原則 ※本人確認ができる書類と写真1枚が必要	社会福祉協議会 ☎0265(53)3182
法律相談	11月15日(火) 13:30～16:30	市役所C棟1階	男女共同参画課 内線 5451 (予約制)		平日	毎週月～金曜日 (祝日は休み) 8:30～17:30		
教育相談	毎週月～金曜日 8:30～17:00	市役所A棟3階	教育相談室 内線 3721	障がいのある方 または ご家族の相談	毎週月～金曜日 (祝日は休み) 8:30～17:30	さんとびあ飯田	飯伊圏域障がい者 総合支援センター ☎0265(24)3182	
子育て相談	毎週月～金曜日 8:30～17:15	りんご庁舎2階 子ども家庭応援 センター	内線 5343	生活や就労などの 総合的な相談	毎週月～金曜日 9:30～17:00	まいさぼ飯田	まいさぼ飯田 ☎0265(49)8830	
教育支援・就学相談			内線 5342	高齢者の介護 予防や生活の 相談	毎週月～金曜日 8:30～17:30	いいだ地域包括支援センター かわじ地域包括支援センター かなえ地域包括支援センター 南信濃地域包括支援センター	☎0265(56)1595 ☎0265(27)6052 ☎0265(28)2361 ☎0260(34)1066	
家庭児童相談			内線 5302					
こころの相談日	11月28日(月) 12月12日(月) 13:30～	りんご庁舎3階	保健課保健指導係 内線 5306 (予約制)	成年後見相談		いいだ成年後見支援センター	☎0265(53)3187	
ジョブカフェいだ 若年者就業相談	毎週月～金曜日 8:30～17:15	市役所A棟3階 (産業振興課内)	ジョブカフェいだ 内線 3514 (予約制)	認知症の方や 家族の相談・交流	毎月第2・4木曜日 10:00～12:00	さんとびあ飯田 (ほっとカフェわたの美)	社会福祉協議会 ☎0265(53)3181	
中小企業経営者のための 経営悩み相談	毎月第4木曜日 12:30～15:00	飯田商工会議所 (常盤町41)	飯田商工会議所 ☎0265(24)1500 (予約制・無料)	市長の留守番電話 ☎0265(23)8181				
巡回労働相談 (予約制)	11月24日(木) 12月14日(水) 12:30～15:30	飯田勤労者 福祉センター	産業振興課 ☎0265(53)6078 南信労政事務所 ☎0265(76)6833	市民の皆さんのご意見ご相談をいつでもお受けします。				

天皇皇后両陛下が御来県になります。

天皇皇后両陛下が11月16日(水)から18日(金)まで、私的御旅行のため御来県になります。飯田下伊那には、次のとおりお立ち寄りになる予定です。

● 日時・お立ち寄り先

11月17日(木) 【午前】 満蒙開拓平和記念館
【午後】 龍峽亭、りんご並木

● お出迎えやお見送りをされる方へ

- お立ち寄り先周辺は交通規制などが実施され混雑しますので、ご協力をお願いします。
- お立ち寄り先によっては、立ち入りが制限される場合があります。
- お立ち寄り先周辺の駐車場は止められない場合があります。公共交通機関をご利用ください。
- 安全のため、警察官や係員の指示に従ってください。
- 上記情報は予定であり変更することがあります。

◎問い合わせ/広報情報課 内線2312

飯田市子ども
家庭応援センター

きっず

飯田市本町1-15 りんご庁舎2階

◎ゆいきっずについて…内線5346

◎子育てに関する相談…内線5343

『ゆいきっず』とは…

子育て家庭を応援する総合的施設です

- 親子でつるづる「ゆいきっず広場」
- 楽しく、学べる「ゆいきっず講座」
- 子育て情報サロン(授乳室を併設)「すくすくサロン」
- 発達・子育ての相談窓口
などご利用いただけます。



★ゆいきっず広場…火曜日を除く各曜日 9:00~16:00
(本町駐車場は初めの1時間無料、その後30分ごと100円がかかります。)

★すくすくサロン…毎日 9:00~17:15

★子育て相談窓口…平日(月~金曜日) 8:30~17:15

ゆいきっず講座

お父さんと一緒に絵本を楽しみましょう!

お父さん向け「おはなしの会」

- 日時:11月27日(日) 10:00~(約20分)
- 場所:子ども家庭応援センター キッズルーム
- 内容:絵本の読み聞かせ、絵本の読み聞かせの方法・効果 など
- 講師:飯田市図書館 職員
- 対象:0~3歳の子どもと父親向け
(就学前の子ども・母親・祖父母の参加も可)
- その他:当日、ゆいきっず広場は
10:00~講座終了の間、
講座占有となります。

申込
不要



要注意

野外焼却による 火災が多発 しています!

以下の焚き火は 例外となる場合があります

【消防署への届出を要す場合あり】

- どんど焼きなどの風俗習慣上の行事
- 田畑での土手草やわらなどの焼却、果樹園での剪定枝の焼却(※)
- 庭木の剪定枝、落ち葉(※)
- 軽微な焚き火、キャンプファイヤーなど(※)

※ただし、周辺地域の生活環境に与える影響が軽微である場合に限られます。

焚き火をする際の注意点

※火災とまぎらわしい煙または火災を発するおそれのある行為をする時は、事前に消防署へ届出をする。

- ① 火災予防の観点などから、必要最小限にする。
- ② 燃やす前に近所の方に理解を得て迷惑にならないようにする。
- ③ 風向きや風の強さ、時間帯を考慮する。
- ④ 燃えやすいもののそばで火をつけない。
- ⑤ 煙や臭いで近所に迷惑をかけない。
- ⑥ 水バケツや消火器を用意し、絶対に火のそばを離れない。
- ⑦ 後始末は完全にする。

◎許された行為であっても、近隣から通報(苦情)があった場合は、指導の対象となる場合があります。(責任ある指導を行うため、通報者の「氏名」「住所」「連絡先」を確認させていただきます)

野外焼却は禁止です!

ごみ(廃棄物)を 野外で焼却する ことは法律によって 禁止されています。

罰則

廃掃法第16条の2、
第25条

5年以下の懲役、 1,000万円以下の 罰金、またはその 両方が科せられます。

- ① 通報があった場合は、市職員が現地を確認します。(消防署も確認することがあります)
 - ② 法律に違反している場合は行政指導の対象となり、ただちに消火を命じます。
- ※ごみを家庭では燃やすことはできません!
ごみは適正に分別して、ごみ集積所へ出してください。



平成28年度
自然環境保全ホスター
市長賞受賞
飯田市立千代小学校
榊山晃平さん

問い合わせ

- 飯田市環境課 内線5463
- 飯田市農業課 内線4812
- 飯田広域消防本部 予防課 ☎0265(23)6002



ポイ捨てを **しない!** **させない!**

『飯田市ポイ捨て等防止及び環境美化を推進する市民条例』



ポイ捨てや不法投棄が後をたたない現状の中、各地区まちづくり委員会環境衛生委員会をはじめ、地域の環境美化に取り組む市民のみなさまが中心となってその対策が検討され、平成26年4月に「飯田市ポイ捨て等防止及び環境美化を推進する市民条例」が施行されました。

この市民条例により、ポイ捨てや飼育動物のふんの放置を禁止するとともに、住民や事業所、各種団体のみなさんにそれぞれのお立場で環境美化に努めていただきながら、ポイ捨てや不法投棄がされにくい環境づくりを目指します。

■ 本条例では、次のとおり禁止事項が定められています。

◎ポイ捨て等の禁止(第7条)

市民等は、ポイ捨てをしてはいけません。
飼い主は、みだりに飼い犬、飼い猫その他の飼育動物のふんを放置してはいけません。



■ 自動販売機設置者は、回収容器の設置と適正管理が必要です。

◎回収容器の設置及び管理(第8条)

自動販売機設置者は、販売する飲食物の空き容器を回収するための回収容器を自動販売機の設置場所の付近に設置し、及び当該回収容器を適正に管理しなければなりません。(経過措置があります)



■ 喫煙者は、吸い殻入れがある場所以外では、喫煙しないように努めていただきます。

◎喫煙場所の制限など(第9条)

市民等は、公共の場所において喫煙する場合は、次のいずれかのことに努めなければいけません。

- たばこの吸い殻入れが設置してある場所以外では喫煙しないこと。
- たばこの吸い殻を収納する容器を自ら携帯し、及びこれを使用すること。



市民、事業者のみなさまへのお願い

- ◆ 自宅・事業所の敷地内および所有する土地の環境美化(ごみ拾いや草刈りなどの適正な管理)に努め、ポイ捨てなどをされない環境づくりをしてください。
- ◆ 全市または地域で実施される環境美化活動にご参加ください。「ごみゼロ運動(年2回春秋に開催)」や「水辺等美化活動(毎年7月に開催)」など。
- ◆ 不法投棄をしている人を見つけたら、情報(日時・場所・氏名・車のナンバー)を環境課へご連絡ください。



※平成27年中、飯田市内で発生した不法投棄が飯田警察署で捜査され、10人(件)の不法投棄者が検挙されています。
※不法投棄は犯罪です。ごみを違法に捨てた者は、5年以下の懲役、若しくは1,000万円以下の罰金、又は、これを併科されます。

●問い合わせ／環境課 廃棄物対策係 内線5464・5465

三遠南信通信

三市合同企画 第133回

遠州

平成29年大河ドラマ
「おんな城主直虎」は三遠南信が舞台

平成29年の大河ドラマは戦国時代に女性でありながら、城主として井伊家存続の危機を救った井伊直虎(次郎法師)を主人公とする「おんな城主直虎」です。主な舞台は井伊領があつた浜松市北区ですが、伊那谷や鳳来寺なども舞台となります。浜松市には、井伊家菩提寺である龍潭寺のほか、井伊谷城跡や浜松城等、井伊直虎や徳川家康ゆかりの地が数多くあります。ぜひめぐってみてください。

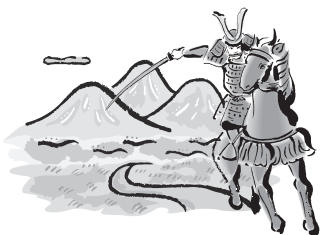

浜松城(徳川家康が初代城主)



龍潭寺(井伊家の菩提寺)

大河ドラマの世界観を体験できる

「おんな城主直虎大河ドラマ館」がオープン。

前売券
絶賛販売中!

◎開催期間:

平成29年1月15日(日)~平成30年1月14日(日)

◎開催場所:

浜松市みをつくし文化センターホール
(浜松市北区細江町気賀369)

●前売券(大人 480円、小中学生 240円)

●当日券(大人 600円、小中学生 300円)

◎問い合わせ:

おんな城主直虎大河ドラマ館
入場券販売管理本部(JTB中部浜松支店内)

☎053(453)2124 FAX053(453)2123

◎HP [おんな城主直虎 浜松・浜名湖](#) 検索

人形劇の掲示板



TRASHedy — 地球の正しい使い方 —

日時:11月8日(火) 19:30 会場: 鼎文化センター

◎ドイツのダンスカンパニー Performing Group による、ダンス・映像パフォーマンス。

楽しいパフォーマンスを通して、正しいエコを選択する力「エコロジカル・インテリジェンス」を学びます。

森のぼかぼかクリスマス

日時:12月4日(日) 10:00~16:00

会場:かざこし子どもの森公園

出演:人形芝居ひつじのカンパニー

◎家族で、人形劇とクリスマスリースづくり、ピザづくりを楽しみませんか。

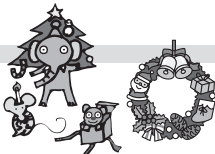

人形劇定期公演【2016年12月】

日程:12月18日(日) 会場:飯田人形劇場

◎飯田下伊那で活動する劇団による定期公演。
今回の出演は今年の人形劇初級講座を受講中の看護師チーム他。
飯田下伊那の看護師さんたちが人形劇に挑戦します。



巨大人形劇プロジェクト in 南信州

巨大人形劇「さんしょうお」制作ワークショップ

●日程:12月13日(火)~18日(日) 会場は調整中

今年8月の人形劇フェスタでデモ上演を行った巨大人形劇「さんしょうお」。来年の完成上演を目指して人形作りを行います。

講師はチェコを拠点に活躍する国際的人形劇アーティスト沢 則行さん。

上記期間は講師が滞在し、指導を受けながら制作作業を行います。上記期間以外も通年で人形制作を行っています。

本プロジェクトでは、一緒に巨大人形を作る仲間を大募集しています。

人形作りに興味のある方、出演したい方、いろいろな形でサポートしたい方、ぜひご連絡ください。



■申し込み・問い合わせ

NPO法人いいだ人形劇センター ☎050(3583)3594
または 飯田文化会館 ☎0265(23)3552



りんご並木のエコハウス

りんご並木のエコハウスで時を過ごし
快適さ、心地よさを体感してください。申し込み・
問い合わせりんご並木のエコハウス(本町2-30)
電話 050-3583-1583
(受付時間 9:00~17:00 月曜定休)

りんご並木のエコカフェ Info

11月9日(水)より申し込み受付開始します

* 11月のエコカフェ *

★定員/各10人程度

※持ち物など詳細はお問い合わせください。

★着付け初心者大歓迎!

着物に親しむ秋の一日

和服で散策・りんご並木

日時:11月20日(日) 10:00~12:00

講師:下平あや子さん

持ち物:着物、着付け道具一式



★普段のおしゃれにいかせます!

ドライフラワー入りのガラスドームアクセサリ作り

日時:11月22日(火)

①10:00~12:00 ②13:30~15:30

講師:岩生のぞみさん

参加費:800円

持ち物:あればニッパーとピンセット

※道具のない方にはお貸します。



★ぬくもり伝わる郷土の料理

地元の野菜でおやきを作ろう!

日時:11月24日(木)

①10:00~12:00

②13:00~15:00

講師:斎藤淑子さん

参加費:700円

持ち物:エプロン、三角巾



★誤嚥予防で健やか元気

楽しく学ぼう!のどピコ体操

日時:11月29日(火) 10:00~12:00

講師:宮田美恵子さん

参加費:500円(コーヒー付き)

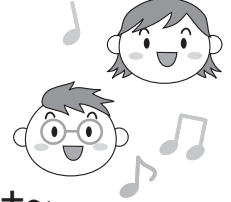

★~知って楽しむやわらか樹脂粘土~

簡単!可愛い!デコクレイのフォトフレーム作り

日時:11月30日(水)

①10:00~12:00 ②13:00~15:00

講師:池知由美子さん

参加費:800円

持ち物:ウエットティッシュ



★緩やかな動作と深い呼吸でリフレッシュ

~太極拳を体験しよう~

日時:12月7日(水)

①10:00~11:30 ②13:30~15:00

講師:川井良子さん

参加費:300円

持ち物:タオル、飲み物



※申し込みはお電話でお願いいたします。

※当日キャンセルの場合は、講座によっては参加費をお支払い
いただけます。「部屋の空気を心地
よくしよう」

最近洋風のおしゃれな住宅も増えてきて、昔ながらの日本家屋が減っています。例えば、壁、ふすま、障子などは通気性があり湿気の調整機能を持っています。湿度の高い日本の気候に適しています。畳には、原料であるイ草に殺菌、消臭などの効果があり、空気清浄にも一役買っています。このように、家の中に風を通すことで部屋の空気を快適に保っています。

一方最近の住宅はというと、高气密化・高断熱化などが進み、家の中に湿気がこもると言われがちですが、防湿や通気を考慮した窓やドアなど開口部の配置や、充実した換気設備など、湿気を防

ぐ配慮が施されています。内壁、屋根裏に空気の通り道を設けたり、床下の換気口を開閉して空気を出し入れし、夏は空気を流して涼をとったり、冬は空気の流れを止めて室内の暖房機能を向上させるといった、昔ながらの自然の力を活用した工法も取り入れられています。また、窓を開け屋外の新鮮な風を入れるなど、日射や通風を調整し空気の流れを良くすることで、湿気を抑えることができます。

このように、高断熱高气密の構造と伝統的の家屋の工夫を組み合わせることで、夏涼しく、冬暖かな省エネ住宅を実現することが出来ます。これから寒さが増してくる時期ですが、こまめな換気を心掛け、心地よい空気を取り入れながら快適に過ごしたいですね。

ちよつと
エコな生活を

エコライフを楽しもう

❖クリスマスキャンドルをつくろう

11月27日(日) 10:00~16:00
材料費:1,000円~
講師:リアリゼーション



❖年賀状をつくろう

12月3日(土) 10:00~12:00、13:30~15:00

❖スノードームをつくろう

12月11日(日) 10:00~12:00、13:30~15:00
材料費:200円

木の工房体験学習

❖リースづくりにも挑戦しよう

12月10日(土)
10:00~12:00、13:30~15:00
材料費:300円
場所:なかまの館



土の工房体験学習

❖かとちゃんの陶芸教室

11月27日(日) 9:00~15:00
材料費:1,000円
場所:土の工房
講師:加藤元秀さん(陶芸家)



食の工房体験学習

※材料がなくなり次第、受付を終了します。
※食の工房体験学習で作った食品のお持ち帰りは出来ません。

❖窯焼きピザづくり(和風みそ)

11月20日(日) 10:30~12:00受付
材料費:300円



森森探検隊

❖木の実 de どうぶつづくり(たねの会特別企画)

11月19日(土)
①10:00集
②13:30集
集合場所:
なかまの館
講師:筒井寛さん



森森大学院(成人向け教養講座)

※対象:中学生以上 ※予約制(定員になり次第締め切り)

❖とんぼ玉作り体験

~ニットに似合うロングネックレス~

12月11日(日) 9:30~16:00
材料費:3,500円
場所:食の工房
講師:城下鮎子さん
(とんぼ玉家)

※予約制:
定員 24人
(公園事務局まで
お電話ください)

要予約

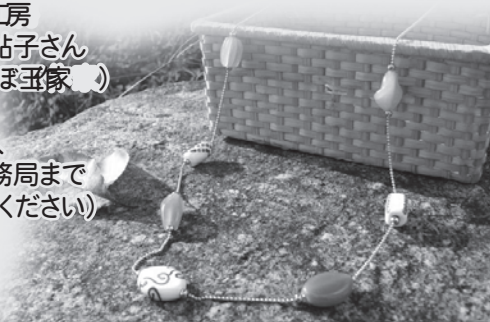

冬の特別企画

❖じょしたんのお姉さんたちとあそぼう!!

11月26日(土) ※詳細はホームページをご覧ください

❖森のぽかぽかクリスマス

~人形劇鑑賞・ピザづくり・リースづくりが
セットになった大人気のクリスマスイベントです♪~

12月4日(日) 10:00~16:00 参加費:1,000円~
受付場所:なかまの館

共催:NPO法人いいだ人形劇センター
飯田文化会館

※予約制(公園事務局または、飯田文化会館

☎0265(23)3552までお電話 ください)

要予約

市民の皆さんによる活動

❖羊の毛でアクセサリーづくり

11月19日(土)・20日(日)、12月11日(日)
11:00~17:00 料費:600円~

場所:なかまの館

主催:アトリエRurre



❖ジェルクラフト体験 ~クリスマスバージョン~

11月23日(祝)、26日(土)、12月3日(土)
10:00~16:00 料費:1,000円~

場所:なかまの館

主催:リアリゼーション



※イベントの日程は、天候や主催者の都合により変更になる場合があります。変更は公園ホームページにて随時お知らせいたします。

休館日(11月15日~12月14日の期間中)

11月21日(月)、24日(木)、28日(月)、12月5日(月)、12日(月)

理科実験ミュージアム

❖ストローパンパイプを作ろう

11月5日(土) 10:00~12:00、13:00~15:00
場所:かざこし子どもの森公園・おいで館

❖特別講座「マクスウェルのコマを作ろう」

11月6日(日) 10:00~12:00、13:00~15:00
場所:かざこし子どもの森公園・おいで館

❖超高層タワーを見よう

11月13日(日) 10:00~12:00、13:00~15:00
場所:かざこし子どもの森公園・おいで館

❖たねの会特別企画「ラワンヘリコプターを作ろう」

11月19日(土) 10:00~12:00、13:00~15:00
場所:かざこし子どもの森公園・おいで館

❖特別講座「木で作る音の出るおもちゃ & 高校戦隊テックレンジャー」

11月20日(日) 10:00~12:00、13:00~15:00
場所:かざこし子どもの森公園・おいで館

❖万華鏡を作ろう

11月27日(日) 10:00~12:00、13:00~15:00
場所:かざこし子どもの森公園・おいで館

◆◆◆ 理科実験ミュージアム問い合わせ先 ◆◆◆
生涯学習・スポーツ課 内線3743

材料費・参加費については、特に記載のないものは無料

各施設からのお知らせ



飯田市立動物園

飯田動物園 / ☎0265(22)0416
<http://iizoo.jp/>

❖ブリちゃんのお散歩 & お面づくり

11月19日(土)・20日(日) (雨天中止)
 ◎お散歩時間 / 13:00~13:15
 ◎お面づくり / 13:20~14:00
 材料費:1個50円(お面づくり)

お面づくり
 定員50人

❖動物 オーナメント作り

11月19日(土)・20日(日)
 13:30~15:00 (雨天中止)

❖年賀状にどうですか?

11月19日(土)~12月28日(水)
 (雨天中止)

❖サンタ列車

11月26日(土)~12月25日(日)
 (雨天中止)

❖トナカイ、知ットナカイ?

11月26日(土)~12月25日(日)
 (雨天中止)

❖ウインターナイトズー

12月3日(土)・4日(日)、
 10日(土)・11日(日)
 17:00~19:00
 (豆汽車は雨天運休)

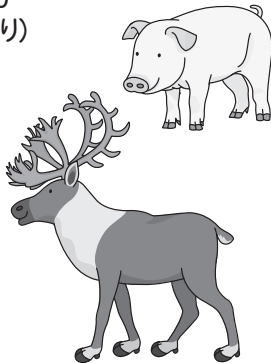

毎週土日・祝日のイベント (定期)

※「フサオマキザルのクルミ割り&レモンこすりを見よう」と「動物 とのふれあい」は12月からはお休みです。
 ※動物の体調により、内容の変更・中止になることがあります。

❖ビーバーの巣直し見れるかな?

14:45~ ビーバーの活動時間によって、変更する場合があります。

❖フサオマキザルのクルミ割り&レモンこすりを見よう

12:15~ (雨天中止)

❖モルモット、ヤギ・ヒツジ、リクガメのふれあい

11:00~12:00 (雨天中止)

❖ポニーのふれあい

13:30~14:30 (雨天中止)



定期イベント

(4月~11月毎週平日) (12月~3月毎週土日)

❖みんなでリクガメをビッグにしよう!

11:45集
 人数:1日5組(各組1日1回づつ)
 申込期間:前日の開園時間中まで
 参加資格:11:45までに来園 できる方



休園日(11月15日~12月14日の期間中)

11月21日(月)、24日(木)、28日(月)、12月5日(月)、12日(月)



天竜川総合学習館 かわらんべ

天竜川総合学習館かわらんべ / ☎0265(27)6115
<http://www.cbr.mlit.go.jp/tenjyo/kawaranbe/>

これからの講座予定 ※事前申込が必要です。

❖ウォーキングを楽しむ

11月17日(木) 13:30~15:30 対象:成人
 講師:酒井浩文(ソウル五輪競歩代表)
 内容:天竜峡コースで健康ウォーキング。



❖親子 ダイコン抜きと漬け物

11月19日(土) 9:00~12:00
 対象:幼児~成人
 講師:かわらんべスタッフ・協力員
 内容:ダイコン収穫とぬか漬けづくりに豚汁も。



❖ハンダごとと粘土で干支作り

11月26日(土) 9:00~11:00
 対象:幼児~成人
 講師:鎌倉利一(地元の木工作名人)
 内容:来年の年賀状や干支の飾りを作ろう!



❖絵手紙講座

12月1日(木) 9:00~11:00 対象:成人
 講師:黒河内秀幸(日本絵手紙協会)
 内容:楽しく描こう自分らしい絵手紙。



❖マイクロ生物【ケイソウ】ってなに?

12月3日(土) 9:00~11:00 対象:小学生以上
 主催:天竜川上流河川事務所
 内容:あの「珪藻土」の正体はこれです。

❖クリスマスリース作り【午前の部・午後の部】

12月10日(土) 【午前の部】 9:00~11:00
 【午後の部】 13:00~15:00

対象:幼児~成人
 講師:かわらんべ協力員
 内容:親子で楽しめる冬の人気講座。2回やるよ。



かわらんべHPに講座予定を掲載中!

※小学2年生以下は保護者同伴をお願いします。
 各講座の持ち物は申し込み時、またはホームページで
 確認ください。



平成記念 かざこし子どもの森公園

公園事務局 / ☎0265(59)8080 FAX0265(59)8079
<http://www.dia.janis.or.jp/~kazetarou/>

森森子ども大学(子ども体験学習)

なかまの館体験学習

❖クリスマスモビールをつくろう

11月23日(祝)
 10:00~12:00、
 13:30~15:00
 材料費:100円





県内屈指の大イチョウ

しょうえいじばら いちよう
正永寺原の公孫樹

昭和47年5月11日指定(飯田市天然記念物)

風越山(かざこしやま)の山麓、正永町にあるイチョウの木です。高さ30m、枝張りは南北で18m、幹の周りは6.1mもあり、県内では稀にみる大樹です。室町時代、飯田城主の坂西由政(ばんざいよしまさ)がこの地に正永寺を建てたときに植えられたといわれる由緒ある木です。毎年多くの実が成り、霜に3回あたるときれいな黄葉になるそうで、例年11月20日頃が見頃です。

寄贈記念特別陳列

城田孝一郎の木彫

城田孝一郎さんは阿南町出身の彫刻家です。東京藝術大学に学び、卒業後から新制作協会を舞台に出品を続けています。昭和59年に中原悌二郎賞優秀賞、60年には平櫛田中賞を受賞して注目を集め、現在は信州美術会の会長として活躍しています。

平成27年7月、飯田市美術博物館では城田さんから12点の作品を頂戴しました。今回の展示はこれらを一堂に会します。城田さんが刻む木彫、寡黙ながらも芯の強い作品たちを、じっくりとご覧ください。

会期 10月1日(土)~11月27日(日)

- 休館日 11月4日、14日、21日、24日
- 観覧料 一般 310円(210円)、高校生 200円(150円)、小中学生 100円(80円)
※()内は20人以上の団体料金



■城田孝一郎「恋するころ」
昭和49年(1974) 飯田市美術博物館蔵

美博だより

●美術博物館 0265(22)8118

図書館だより

●飯田市立図書館 0265(22)0106

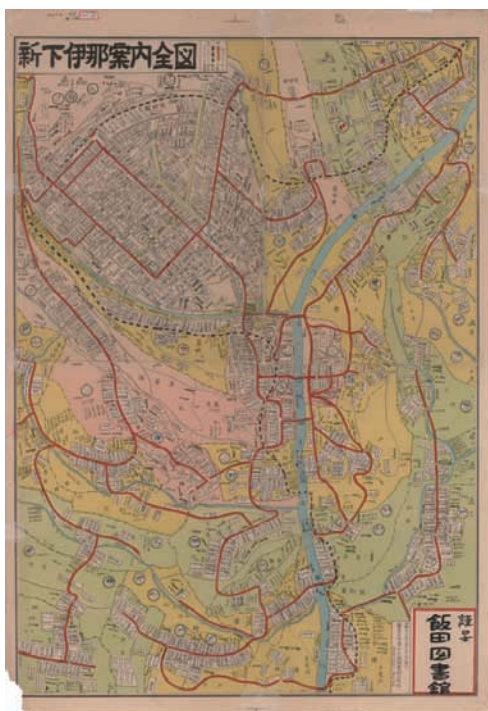

図書館特別資料展

地図・地図・ちず

— 地図で魅^みる飯田の今昔 —

昭和5年の『飯田市街商工業案内図』をはじめ、飯田大火以前の飯田の地図や、古地図『松川入絵図』、林子平の『三国通覧図説』、各地区で作っているMAPなど、図書館に所蔵しているさまざまな地図を展示します。

地図をじっくり見て、わがまちの魅力を再発見・新発見してみませんか。

展示期間 11月26日(土)~12月4日(日)

●休館日 / 28日(月曜日) ●会場 / 中央図書館2階 研修室

展示説明会 11月26日(土) 午後1時30分から

飯田市の人口(10/1現在) ■人口=103,624人(前月比-58)男49,605人/女54,019人 ■世帯数=39,755世帯(前月比-43)

発行・編集:飯田市役所 市長公室 広報情報課 / 〒395-8501 長野県飯田市大久保町2534 ☎0265(22)4511 0265(53)4511 ●ウェブサイト <http://www.city.iida.lg.jp/>



古紙配合率80%以上の再生紙を使用しています。



植物油インキを使用し、環境に配慮した広報紙作りに努めています。